

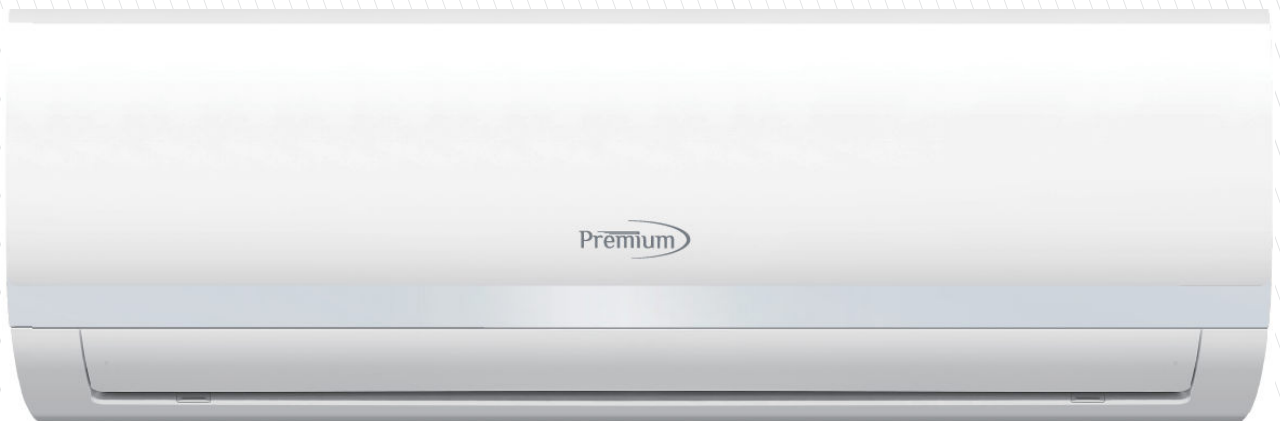

**SPLIT TYPE ROOM AIR CONDITIONER**

# **USER'S MANUAL**

**Model: PAC9337  
PAC12337  
PAC18337  
PAC24337**



**This product is for domestic use only**

# Table of Contents

## Owner's Manual

**0** Safety Precautions.....04

**1** Unit Specifications and Features.....06



**3 Care and Maintenance**.....12

**4 Troubleshooting**.....14

**5 European Disposal Guidelines**.....18

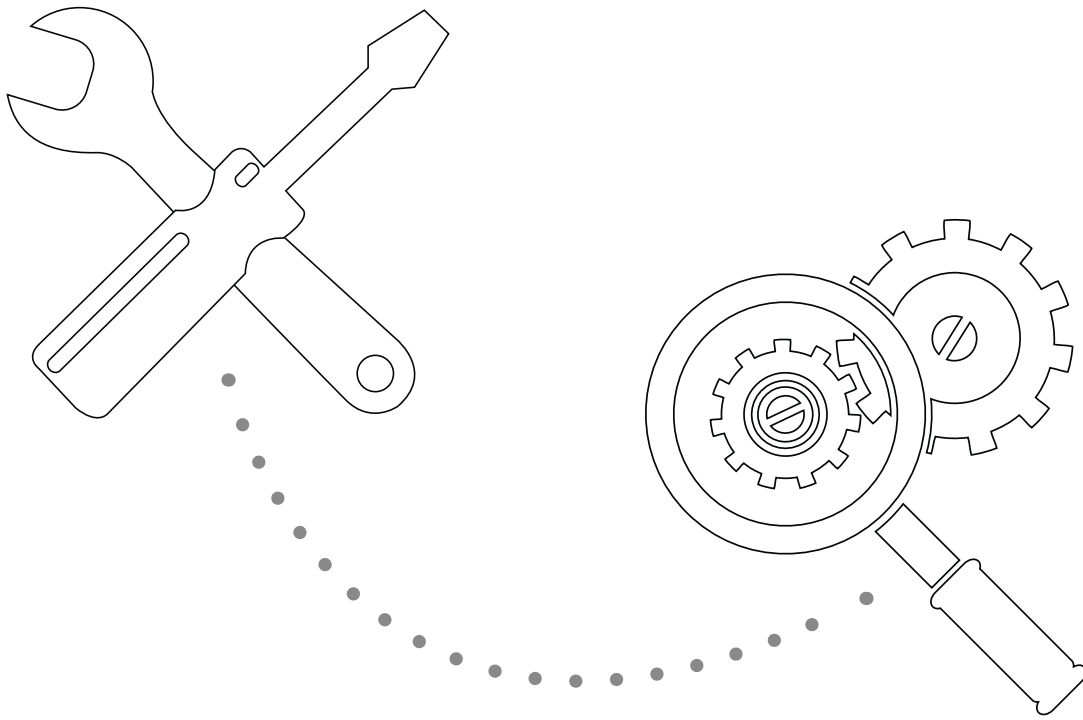

# Safety Precautions

## Read Safety Precautions Before Installation

**Incorrect installation due to ignoring instructions can cause serious damage or injury.**

The seriousness of potential damage or injuries is classified as either a **WARNING** or **CAUTION**.



**WARNING**

This symbol indicates that ignoring instructions may cause death or serious injury.



**CAUTION**

This symbol indicates that ignoring instructions may cause moderate injury to your person, or damage to your appliance or other property.



### **WARNING**

This appliance can be used by children aged from 8 years and above and persons with reduced physical, sensory or mental capabilities or lack of experience and knowledge if they have been given supervision or instruction concerning use of the appliance in a safe way and understand the hazards involved. Children shall not play with the appliance. Cleaning and user maintenance shall not be made by children without supervision.

### **INSTALLATION WARNINGS**

- Ask an authorized dealer to install this air conditioner. Inappropriate installation may cause water leakage, electric shock, or fire.
- All repairs, maintenance and relocation of this unit must be performed by an authorized service technician. Inappropriate repairs can lead to serious injury or product failure.

### **WARNINGS FOR PRODUCT USE**

- If an abnormal situation arises (like a burning smell), immediately turn off the unit and pull the power plug. Call your dealer for instructions to avoid electric shock, fire or injury.
- **Do not** insert fingers, rods or other objects into the air inlet or outlet. This may cause injury, since the fan may be rotating at high speeds.
- **Do not** use flammable sprays such as hair spray, lacquer or paint near the unit. This may cause fire or combustion.
- **Do not** operate the air conditioner in places near or around combustible gases. Emitted gas may collect around the unit and cause explosion.
- **Do not** operate the air conditioner in a wet room (e.g., bathroom or laundry room). This can cause electrical shock and cause the product to deteriorate.
- **Do not** expose your body directly to cool air for a prolonged period of time.

## ELECTRICAL WARNINGS

- Only use the specified power cord. If the power cord is damaged, it must be replaced by the manufacturer or certified service agent.
- Keep power plug clean. Remove any dust or grime that accumulates on or around the plug. Dirty plugs can cause fire or electric shock.
- **Do not** pull power cord to unplug unit. Hold the plug firmly and pull it from the outlet. Pulling directly on the cord can damage it, which can lead to fire or electric shock.
- **Do not** use an extension cord, manually extend the power cord, or connect other appliances to the same outlet as the air conditioner. Poor electrical connections, poor insulation, and insufficient voltage can cause fire.

## CLEANING AND MAINTENANCE WARNINGS

- Turn off the device and pull the plug before cleaning. Failure to do so can cause electrical shock.
- **Do not** clean the air conditioner with excessive amounts of water.
- **Do not** clean the air conditioner with combustible cleaning agents. Combustible cleaning agents can cause fire or deformation.



## CAUTION

- If the air conditioner is used together with burners or other heating devices, thoroughly ventilate the room to avoid oxygen deficiency.
- Turn off the air conditioner and unplug the unit if you are not going to use it for a long time.
- Turn off and unplug the unit during storms.
- Make sure that water condensation can drain unhindered from the unit.
- **Do not** operate the air conditioner with wet hands. This may cause electric shock.
- **Do not** use device for any other purpose than its intended use.
- **Do not** climb onto or place objects on top of the outdoor unit.
- **Do not** allow the air conditioner to operate for long periods of time with doors or windows open, or if the humidity is very high.

# Unit Specifications and Features

# 1

## Unit Parts

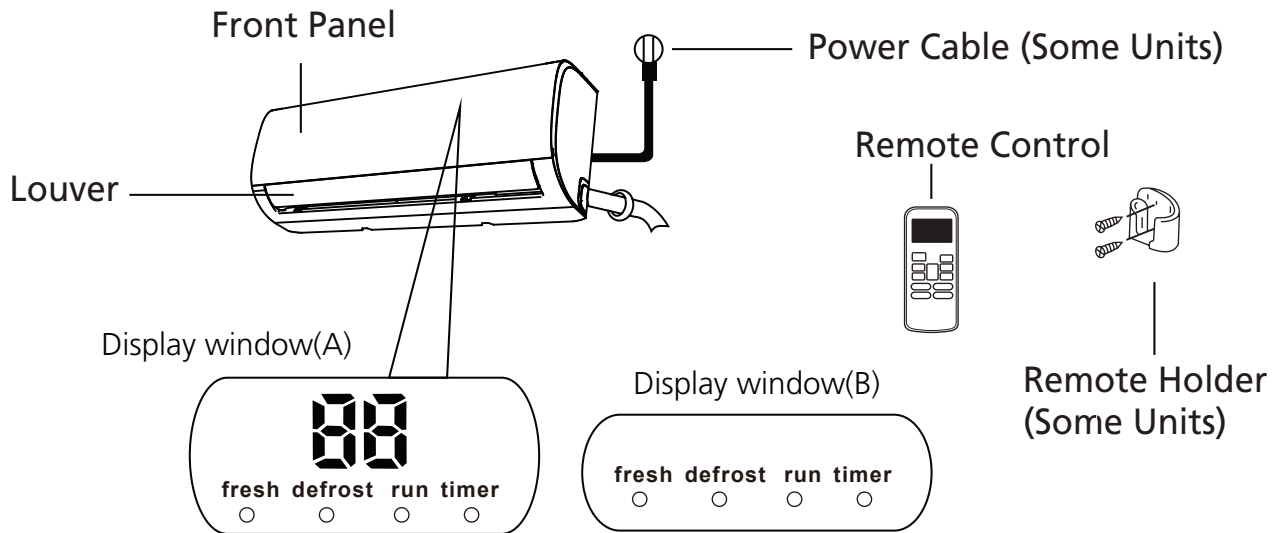

"fresh" when Fresh feature is activated(some units)

"defrost" when defrost feature is activated.

"run" when the unit is on.

"timer" when TIMER is set.

"88" Not available for all units.

When ECO function(some units) is activated, the '88' illuminates gradually one by one as --E [ -- 0 --set temperature -- E ..... in one second interval.

In other modes, the unit will display your temperature setting.

In Fan mode, the unit will display the room temperature.

When error occurs, it displays error code.

"00" for 3 seconds when:

- TIMER ON is set
- FRESH, SWING, TURBO, or SILENCE features are turned on

"0F" for 3 seconds when:

- TIMER OFF is set
- FRESH, SWING, TURBO, or SILENCE features are turned off

"cF" when anti-cold air feature is turned on

"dF" when defrosting

"Sc" when unit is self-cleaning

"FP" when freeze protection is turned on

### Display Code Meanings

**NOTE:** A guide on using the infrared remote is not included in this literature package.

## Achieving Optimal Performance

Optimal performance for the COOL, HEAT, and DRY modes can be achieved in the following temperature ranges. When your air conditioner is used outside of these ranges, certain safety protection features will activate and cause the unit to perform less than optimally.

### Inverter Split Type

	COOL mode	HEAT mode	DRY mode
Room Temperature	17°C - 32°C (63°F - 90°F)	0°C - 30°C (32°F - 86°F)	10°C - 32°C (50°F - 90°F)
Outdoor Temperature	0°C - 50°C (32°F - 122°F)	-15°C - 30°C (5°F - 86°F)	0°C - 50°C (32°F - 122°F)
	-15°C - 50°C (5°F - 122°F) (For models with low temp. cooling systems.)		
	0°C - 60°C (32°F - 140°F) (For special tropical models)		0°C - 60°C (32°F - 140°F) (For special tropical models)

#### FOR OUTDOOR UNITS WITH AUXILIARY ELECTRIC HEATER

When outside temperature is below 0°C (32°F), we strongly recommend keeping the unit plugged in at all time to ensure smooth ongoing performance.

### Fixed-speed Type

	COOL mode	HEAT mode	DRY mode
Room Temperature	17°-32°C (63°-90°F)	0°-30°C (32°-86°F)	10°-32°C (50°-90°F)
Outdoor Temperature	18°-43°C (64°-109°F)	-7°-24°C (19°-75°F)	11°-43°C (52°-109°F)
	-7°-43°C (19°-109°F) (For models with low-temp cooling systems)		18°-43°C (64°-109°F)
	18°-54°C (64°-129°F) (For special tropical models)		18°-54°C (64°-129°F) (For special tropical models)

#### To further optimize the performance of your unit, do the following:

- Keep doors and windows closed.
- Limit energy usage by using TIMER ON and TIMER OFF functions.
- Do not block air inlets or outlets.
- Regularly inspect and clean air filters.

For a detailed explanation of each function, refer to the **Remote Control Manual**.

## Other Features

- **Auto-Restart**  
If the unit loses power, it will automatically restart with the prior settings once power has been restored.
- **Anti-mildew (some units)**  
When turning off the unit from COOL, AUTO (COOL), or DRY modes, the air conditioner will continue operate at very low power to dry up condensed water and prevent mildew growth.
- **Wi-Fi Control (some units)**  
Wi-Fi control allows you to control your air conditioner using your mobile phone and a Wi-Fi connection.
- **Louver Angle Memory(some units)**  
When turning on your unit, the louver will automatically resume its former angle.
- **Refrigerant Leakage Detection (some units)**  
The indoor unit will automatically display "EC"  
The "timer" indicator light turns off and the "run" indicator light flashes 7 times when the unit detects refrigerant leakage.

- **Air Filter Reminders (some units)**

### Air Filter Cleaning Reminder

After 240 hours of use, the "run" & "timer" indicator lamps on the indoor unit will flash simultaneously and the display window on the indoor unit will flash "CL" (if applicable). This is a reminder to clean your filter. After 15 seconds, the unit will revert to its previous display.

To reset the reminder, press the LED button on your remote control 4 times, or press the **MANUAL CONTROL** button 3 times. If you don't reset the reminder, the "CL", "run" & "timer" indicator lamps will flash again when you restart the unit.

### Air Filter Replacement Reminder

After 2,880 hours of use, the "run" & "timer" indicator lamps will flash simultaneously for 10 times, then remain on for five seconds, and the display window on the indoor unit will flash "nF" (if applicable). This is a reminder to replace your filter. After that, the unit will revert to its previous display.

To reset the reminder, press the LED button on your remote control 4 times, or press the **MANUAL CONTROL** button 3 times. If you don't reset the reminder, the "nF", "run" & "timer" indicator lamps will flash again when you restart the unit.

For a detailed explanation of your unit's advanced functionality (such as TURBO mode and its self-cleaning functions), refer to the **Remote Control Manual**.



## • Setting Angle of Air Flow

### Setting vertical angle of air flow

While the unit is on, use the **SWING/DIRECT** button to set the direction (vertical angle) of airflow.

1. Press the **SWING/DIRECT** button once to activate the louver. Each time you press the button, it will adjust the louver by 6°. Press the button until the direction you prefer is reached.
2. To make the louver swing up and down continuously, press and hold the **SWING/DIRECT** button for 3 seconds. Press it again to stop the automatic function.

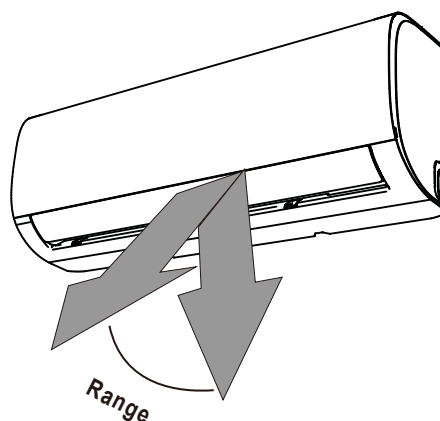

**!** Caution: Do not keep louver at too vertical an angle for long periods of time. This can cause water condensation to drip on your furnishings.

Fig. A

### Setting horizontal angle of air flow

The horizontal angle of the airflow must be set manually. Grip the deflector rod (See **Fig.B**) and manually adjust it to your preferred direction.

**For some units,** the horizontal angle of the airflow can be set by remote control. please refer to the Remote Control Manual.

### NOTE ON LOUVER ANGLES

When using COOL or DRY mode, do not set louver at too vertical an angle for long periods of time. This can cause water to condense on the louver blade, which will drop on your floor or furnishings. (See **Fig.A**)

When using COOL or HEAT mode, setting the louver at too vertical an angle can reduce the performance of the unit due to restricted air flow.

Do not move louver by hand. This will cause the louver to become out of sync. If this occurs, turn off the unit and unplug it for a few seconds, then restart the unit. This will reset the louver.

**!** CAUTION  
Do not put your fingers in or near the blower and suction side of the unit. The high-speed fan inside the unit may cause injury.

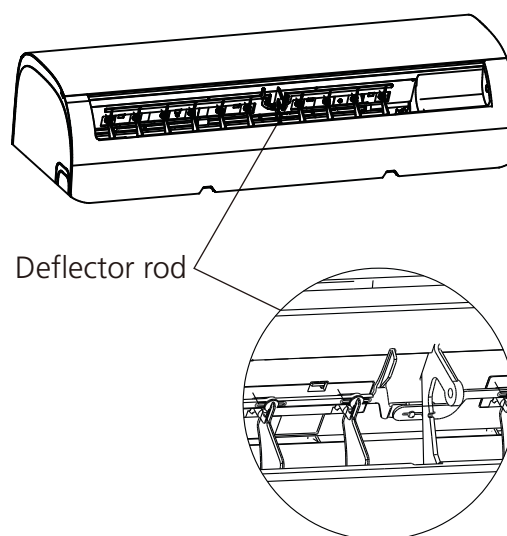

Fig. B

- **Sleep Operation**

The SLEEP function is used to decrease energy use while you sleep (and don't need the same temperature settings to stay comfortable). This function can only be activated via remote control.

Press the **SLEEP** button when you are ready to go to sleep. When in COOL mode, the unit will increase the temperature by 1°C (2°F) after 1 hour, and will increase an additional 1°C (2°F) after another hour. When in HEAT mode, the unit will decrease the temperature by 1°C (2°F) after 1 hour, and will decrease an additional 1°C (2°F) after another hour.

It will hold the new temperature for 5 hours, then the unit will turn off automatically.

**Note:** The SLEEP function is not available in FAN or DRY mode.

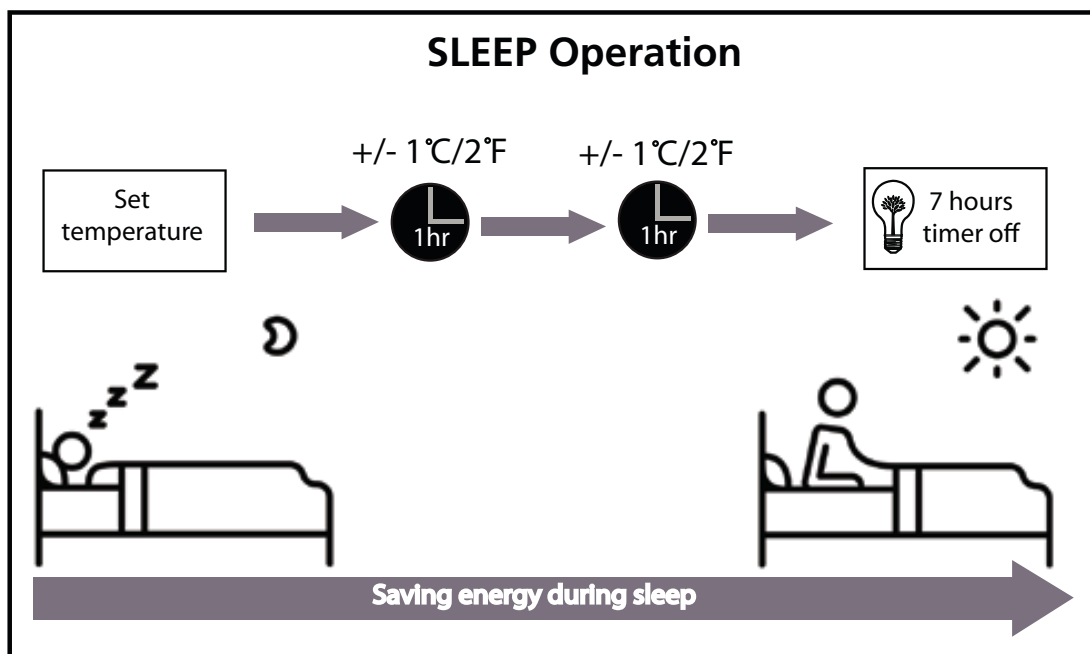

# Manual Operation (Without Remote)

# 2

## How to operate your unit without the remote control

In the event that your remote control fails to work, your unit can be operated manually with the **MANUAL CONTROL** button located on the indoor unit. Note that manual operation is not a long-term solution, and that operating the unit with your remote control is strongly recommended.

### BEFORE MANUAL OPERATION

Unit must be turned off before manual operation.

To operate your unit manually:

1. Open the front panel of the indoor unit.
2. Locate the **MANUAL CONTROL button** on the right-hand side of the unit.
3. Press the **MANUAL CONTROL button** one time to activate FORCED AUTO mode.
4. Press the **MANUAL CONTROL button** again to activate FORCED COOLING mode.
5. Press the **MANUAL CONTROL button** a third time to turn the unit off.
6. Close the front panel.

## ! CAUTION

The manual button is intended for testing purposes and emergency operation only. Please do not use this function unless the remote is lost and it is absolutely necessary. To restore regular operation, use the remote control to activate the unit.

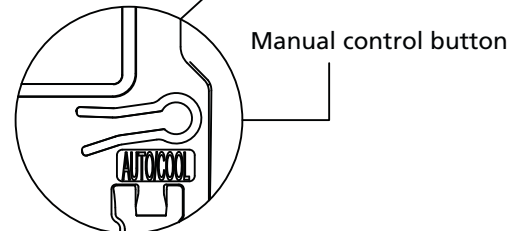
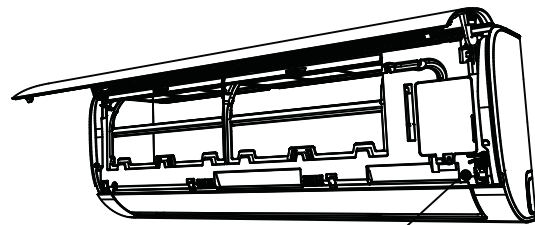

# Care and Maintenance

# 3

## Cleaning Your Indoor Unit



### BEFORE CLEANING OR MAINTENANCE

**ALWAYS TURN OFF YOUR AIR CONDITIONER SYSTEM AND DISCONNECT ITS POWER SUPPLY BEFORE CLEANING OR MAINTENANCE.**



### CAUTION

Only use a soft, dry cloth to wipe the unit clean. If the unit is especially dirty, you can use a cloth soaked in warm water to wipe it clean.

- **Do not** use chemicals or chemically treated cloths to clean the unit
- **Do not** use benzene, paint thinner, polishing powder or other solvents to clean the unit. They can cause the plastic surface to crack or deform.
- **Do not** use water hotter than 40°C (104°F) to clean the front panel. This can cause the panel to deform or become discolored.

## Cleaning Your Air Filter

A clogged air conditioner can reduce the cooling efficiency of your unit, and can also be bad for your health. Make sure to clean the filter once every two weeks.

1. Lift the front panel of the indoor unit. The air filter is under the top air inlet grill.
2. Grip the tab on the end of the filter, lift it up, then pull it towards yourself.
3. Now pull the filter out.
4. If your filter has a small air freshening filter, unclip it from the larger filter. Clean this air freshening filter with a hand-held vacuum.
5. Clean the large air filter with warm, soapy water. Be sure to use a mild detergent.

6. Rinse the filter with fresh water, then shake off excess water.
7. Dry it in a cool, dry place, and refrain from exposing it to direct sunlight.
8. When dry, re-clip the air freshening filter to the larger filter, then slide it back into the indoor unit.
9. Close the front panel of the indoor unit.

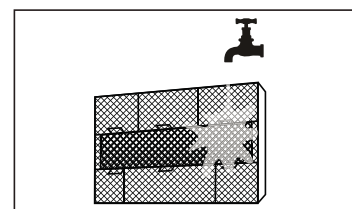
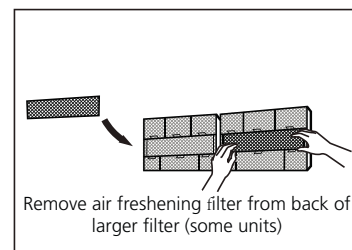
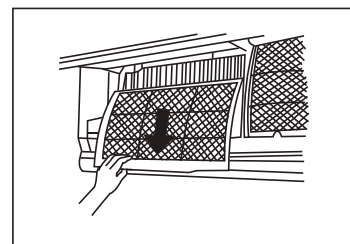
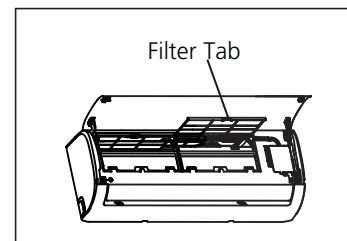

### CAUTION

Do not touch air freshening (Plasma) filter for at least 10 minutes after turning off the unit.

## ! CAUTION

- Before changing the filter or cleaning, turn off the unit and disconnect its power supply.
- When removing filter, do not touch metal parts in the unit. The sharp metal edges can cut you.
- Do not use water to clean the inside of the indoor unit. This can destroy insulation and cause electrical shock.
- Do not expose filter to direct sunlight when drying. This can shrink the filter.

## Air Filter Reminders (Optional)

### Air Filter Cleaning Reminder

After 240 hours of use, the display window on the indoor unit will flash "CL." This is a reminder to clean your filter. After 15 seconds, the unit will revert to its previous display.

To reset the reminder, press the **LED** button on your remote control 4 times, or press the **MANUAL CONTROL** button 3 times. If you don't reset the reminder, the "CL" indicator will flash again when you restart the unit.

### Air Filter Replacement Reminder

After 2,880 hours of use, the display window on the indoor unit will flash "nF." This is a reminder to replace your filter. After 15 seconds, the unit will revert to its previous display.

To reset the reminder, press the **LED** button on your remote control 4 times, or press the **MANUAL CONTROL** button 3 times. If you don't reset the reminder, the "nF" indicator will flash again when you restart the unit.

## ! CAUTION

- Any maintenance and cleaning of outdoor unit should be performed by an authorized dealer or licensed service provider.
- Any unit repairs should be performed by authorized dealer or licensed service provider.

## Maintenance – Long Periods of Non-Use

If you plan not to use your air conditioner for an extended period of time, do the following:

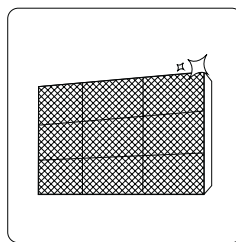

Clean all filters

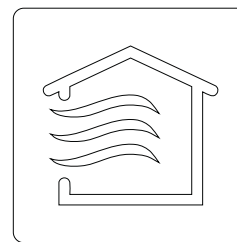

Turn on FAN function until unit dries out completely



Turn off the unit and disconnect the power

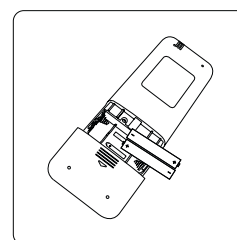

Remove batteries from remote control

## Maintenance – Pre-Season Inspection

After long periods of non-use, or before periods of frequent use, do the following:

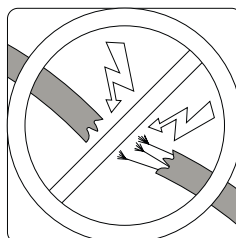

Check for damaged wires

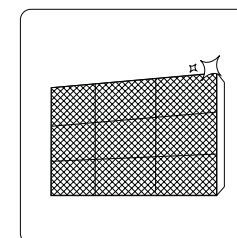

Clean all filters



Check for leaks

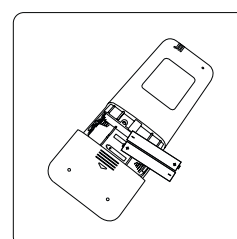

Replace batteries

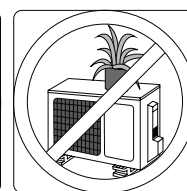
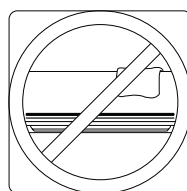

Make sure nothing is blocking all air inlets and outlets

# Troubleshooting

# 4

## ! SAFETY PRECAUTIONS

If ANY of the following conditions occurs, turn off your unit immediately!

- The power cord is damaged or abnormally warm
- You smell a burning odor
- The unit emits loud or abnormal sounds
- A power fuse blows or the circuit breaker frequently trips
- Water or other objects fall into or out of the unit

**DO NOT ATTEMPT TO FIX THESE YOURSELF! CONTACT AUTHORIZED SERVICE PROVIDER IMMEDIATELY!**

## Common Issues

The following problems are not a malfunction and in most situations will not require repairs.

Issue	Possible Causes
<b>Unit does not turn on when pressing ON/OFF button</b>	The Unit has a 3-minute protection feature that prevents the unit from overloading. The unit cannot be restarted within three minutes of being turned off.
<b>The unit changes from COOL/HEAT mode to FAN mode</b>	The unit may change its setting to prevent frost from forming on the unit. Once the temperature increases, the unit will start operating in the previously selected mode again.
	The set temperature has been reached, at which point the unit turns off the compressor. The unit will continue operating when the temperature fluctuates again.
<b>The indoor unit emits white mist</b>	In humid regions, a large temperature difference between the room's air and the conditioned air can cause white mist.
<b>Both the indoor and outdoor units emit white mist</b>	When the unit restarts in HEAT mode after defrosting, white mist may be emitted due to moisture generated from the defrosting process.

Issue	Possible Causes
<b>The indoor unit makes noises</b>	A rushing air sound may occur when the louver resets its position.
	A squeaking sound may occur after running the unit in HEAT mode due to expansion and contraction of the unit's plastic parts.
<b>Both the indoor unit and outdoor unit make noises</b>	Low hissing sound during operation: This is normal and is caused by refrigerant gas flowing through both indoor and outdoor units.
	Low hissing sound when the system starts, has just stopped running, or is defrosting: This noise is normal and is caused by the refrigerant gas stopping or changing direction.
	Squeaking sound: Normal expansion and contraction of plastic and metal parts caused by temperature changes during operation can cause squeaking noises.
<b>The outdoor unit makes noises</b>	The unit will make different sounds based on its current operating mode.
<b>Dust is emitted from either the indoor or outdoor unit</b>	The unit may accumulate dust during extended periods of non-use, which will be emitted when the unit is turned on. This can be mitigated by covering the unit during long periods of inactivity.
<b>The unit emits a bad odor</b>	The unit may absorb odors from the environment (such as furniture, cooking, cigarettes, etc.) which will be emitted during operations.
	The unit's filters have become moldy and should be cleaned.
<b>The fan of the outdoor unit does not operate</b>	During operation, the fan speed is controlled to optimize product operation.
<b>Operation is erratic, unpredictable, or unit is unresponsive</b>	<p>Interference from cell phone towers and remote boosters may cause the unit to malfunction.</p> <p>In this case, try the following:</p> <ul style="list-style-type: none"> <li>• Disconnect the power, then reconnect.</li> <li>• Press ON/OFF button on remote control to restart operation.</li> </ul>

**NOTE:** If problem persists, contact a local dealer or your nearest customer service center. Provide them with a detailed description of the unit malfunction as well as your model number.

## Troubleshooting

When troubles occur, please check the following points before contacting a repair company.

Problem	Possible Causes	Solution
<b>Poor Cooling Performance</b>	Temperature setting may be higher than ambient room temperature	Lower the temperature setting
	The heat exchanger on the indoor or outdoor unit is dirty	Clean the affected heat exchanger
	The air filter is dirty	Remove the filter and clean it according to instructions
	The air inlet or outlet of either unit is blocked	Turn the unit off, remove the obstruction and turn it back on
	Doors and windows are open	Make sure that all doors and windows are closed while operating the unit
	Excessive heat is generated by sunlight	Close windows and curtains during periods of high heat or bright sunshine
	Too many sources of heat in the room (people, computers, electronics, etc.)	Reduce amount of heat sources
	Low refrigerant due to leak or long-term use	Check for leaks, re-seal if necessary and top off refrigerant
SILENCE function is activated(optional function)	SILENCE function can lower product performance by reducing operating frequency. Turn off SILENCE function.	



Problem	Possible Causes	Solution
<b>The unit is not working</b>	Power failure	Wait for the power to be restored
	The power is turned off	Turn on the power
	The fuse is burned out	Replace the fuse
	Remote control batteries are dead	Replace batteries
	The Unit's 3-minute protection has been activated	Wait three minutes after restarting the unit
	Timer is activated	Turn timer off
<b>The unit starts and stops frequently</b>	There's too much or too little refrigerant in the system	Check for leaks and recharge the system with refrigerant.
	Incompressible gas or moisture has entered the system.	Evacuate and recharge the system with refrigerant
	The compressor is broken	Replace the compressor
	The voltage is too high or too low	Install a manostat to regulate the voltage
<b>Poor heating performance</b>	The outdoor temperature is extremely low	Use auxiliary heating device
	Cold air is entering through doors and windows	Make sure that all doors and windows are closed during use
	Low refrigerant due to leak or long-term use	Check for leaks, re-seal if necessary and top off refrigerant
<b>Indicator lamps continue flashing</b>	<p>The unit may stop operation or continue to run safely. If the indicator lamps continue to flash or error codes appear, wait for about 10 minutes. The problem may resolve itself. If not, disconnect the power, then connect it again. Turn the unit on.</p> <p>If the problem persists, disconnect the power and contact your nearest customer service center.</p>	
<b>Error code appears in the window display of indoor unit:</b> <ul style="list-style-type: none"> <li>• E0, E1, E2...</li> <li>• P1, P2, P3...</li> <li>• F1, F2, F3...</li> </ul>		

**NOTE:** If your problem persists after performing the checks and diagnostics above, turn off your unit immediately and contact an authorized service center.

# European Disposal Guidelines

# 5

This appliance contains refrigerant and other potentially hazardous materials. When disposing of this appliance, the law requires special collection and treatment. **Do not** dispose of this product as household waste or unsorted municipal waste.

When disposing of this appliance, you have the following options:

- Dispose of the appliance at designated municipal electronic waste collection facility.
- When buying a new appliance, the retailer will take back the old appliance free of charge.
- The manufacturer will take back the old appliance free of charge.
- Sell the appliance to certified scrap metal dealers.

## Special notice

Disposing of this appliance in the forest or other natural surroundings endangers your health and is bad for the environment. Hazardous substances may leak into the ground water and enter the food chain.

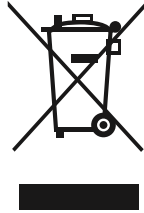

The logo for 'Premium' is located in the bottom right corner. It features the word 'Premium' in a bold, serif font, enclosed within a white oval shape. The oval has a thin black border and a slight shadow effect. The background of the bottom section of the page is dark with horizontal lines.

Premium

Precauciones importantes



**AIRE ACONDICIONADO TIPO SPLIT**

# **MANUAL DE USUARIO**

**Modelo: PAC9337  
PAC18337**

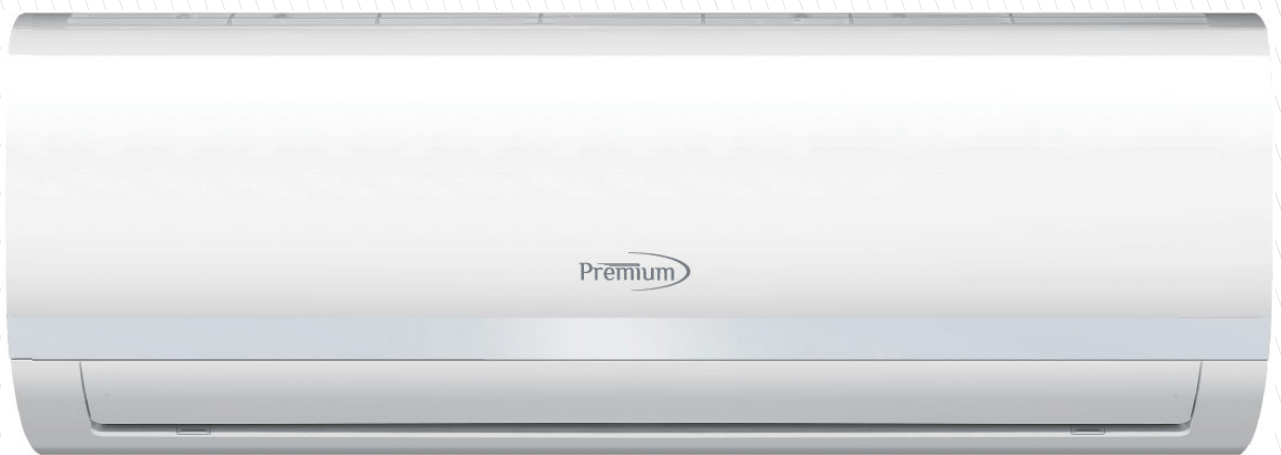

This product is for domestic use only

Use & Care Manual  
Important Safeguards

# Contenidos

## Manual de Usuario

- 0 Precauciones de seguridad .....04
- 1 Especificaciones y Características ...06



3 Cuidado y Mantenimiento .....12

4 Problemas .....14

5 Directiva Europea sobre Reciclaje .....18

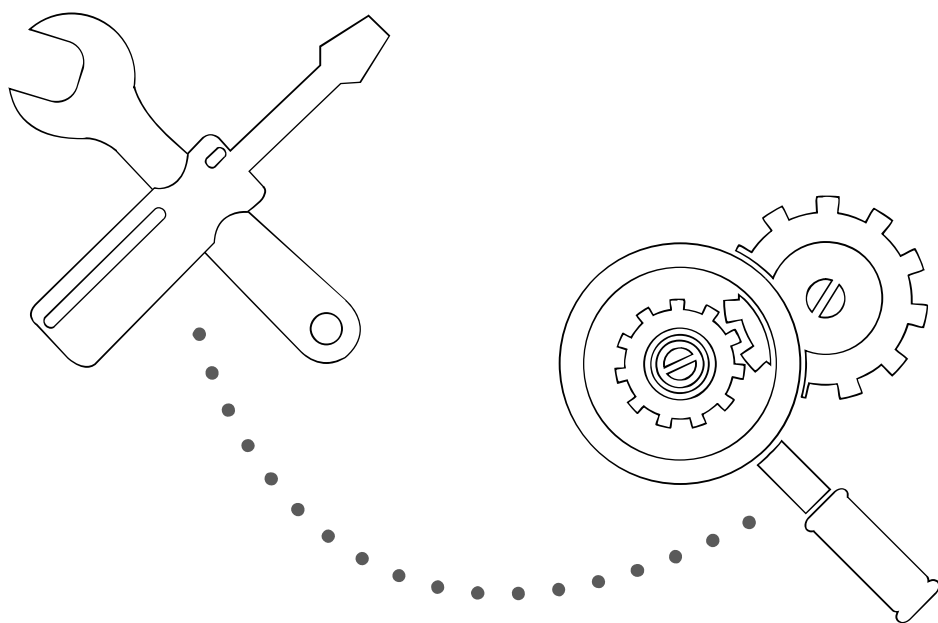

# Precauciones de Seguridad

Leer las precauciones de seguridad antes de realizar la instalación

La instalación incorrecta por ignorar estas instrucciones puede causar graves daños o lesiones.

La gravedad del daño potencial o lesiones es clasificado como una advertencia o precaución.



**ADVERTENCIA**

Este símbolo indica que ignorar las instrucciones pueden causar la muerte o lesiones graves.



**PRECAUCIÓN**

Este símbolo indica que ignorar las instrucciones puede causar lesiones moderadas a su persona, o daños en el aparato o en otros objetos.

## **ADVERTENCIA**

Este aparato puede ser utilizado por niños mayores de 8 años y personas con capacidades físicas, sensoriales o mentales reducidas o falta de experiencia y conocimiento, siempre que se les haya dado instrucciones sobre el uso del aparato de una manera segura y comprendan los peligros potenciales. Los niños no deben jugar con el aparato. La limpieza y mantenimiento por parte del usuario no serán realizados por los niños sin supervisión.

## **ADVERTENCIAS DE INSTALACIÓN**

- Pregunte a un distribuidor autorizado para instalar este aire acondicionado. La instalación incorrecta puede causar fugas de agua, descargas eléctricas o incendios.
- Todas las reparaciones, mantenimiento y reubicación de este equipo será realizada por un técnico autorizado. Una mala reparación puede causar lesiones graves o fallo en el equipo.

## **AVISOS PARA EL USO DE PRODUCTOS**

- Ante una situación anormal (como un olor a quemado), apague inmediatamente la unidad y tire del cable de alimentación. Llame a su distribuidor para recibir instrucciones y evitar descargas eléctricas, fuego o lesiones.
- No introduzca los dedos, varillas u otros objetos en la entrada o salida de aire. Esto puede causar lesiones, ya que el ventilador puede estar girando a altas velocidades.
- No utilice aerosoles inflamable como spray para el cabello, laca o pintura cerca de la unidad. Esto puede causar fuego o combustión.
- No haga funcionar el aire acondicionado cerca o alrededor de gases combustibles. El gas emitido puede acumularse alrededor de la unidad y causar una explosión.
- No haga funcionar el aire acondicionado en una habitación húmeda (por ejemplo, el baño o la lavandería). Puede causar una descarga eléctrica y hacer que el producto se deteriore.
- No exponga su cuerpo directamente al aire frío durante un período prolongado de tiempo.

### ADVERTENCIAS ELÉCTRICAS

- Utilice únicamente el cable de alimentación especificado. Si el cable de alimentación está dañado, debe ser reemplazado por el fabricante o servicio técnico autorizado.
- Mantenga el cable de corriente limpio. Eliminar el polvo o la suciedad acumulada en o alrededor del enchufe. Los enchufes sucios pueden provocar descargas eléctricas o incendio.
- No tire del cable de alimentación para desenchufar el equipo. Sostenga el enchufe firmemente y tire de la toma. Tirando directamente del cable puede dañarlo, puede provocar un incendio o una descarga eléctrica
- No utilizar un cable de extensión o conectar otros aparatos a la misma toma eléctrica que el aire acondicionado. Malas conexiones eléctricas, mal aislamiento y tensión insuficiente pueden provocar un incendio.

### ADVERTENCIAS DE LIMPIEZA Y MANTENIMIENTO

- Apague el dispositivo y tire del enchufe antes de limpiar. No hacerlo puede provocar riesgos eléctricos.
- No limpie el aparato de aire acondicionado con cantidades excesivas de agua.
- No limpie el aparato de aire acondicionado con productos de limpieza inflamables. Los productos de limpieza inflamables pueden provocar un incendio o una deformación.

### PRECAUCIÓN

- Si el aparato de aire acondicionado se utiliza junto con quemadores u otros dispositivos de calefacción, ventile bien la habitación para evitar la falta de oxígeno.
- Apagar el aire acondicionado y desconecte la unidad si no va a usarlo durante mucho tiempo.
- Apague y desenchufe la unidad durante las tormentas.
- Asegurese de que la condensación de agua puede drenar sin obstáculos desde el equipo.
- No use el aire acondicionado con las manos mojadas. Podría causar descargas eléctricas.
- No utilice el dispositivo para cualquier otro propósito que el uso previsto.
- No se suba ni coloque objetos encima de la unidad exterior.
- No permita que el aparato de aire acondicionado este funcionando durante largos períodos de tiempo con puertas o ventanas abiertas, o si la humedad es muy alta.



# Especificaciones y Características

# 1

Especificaciones  
y Características

## Elementos de la unidad

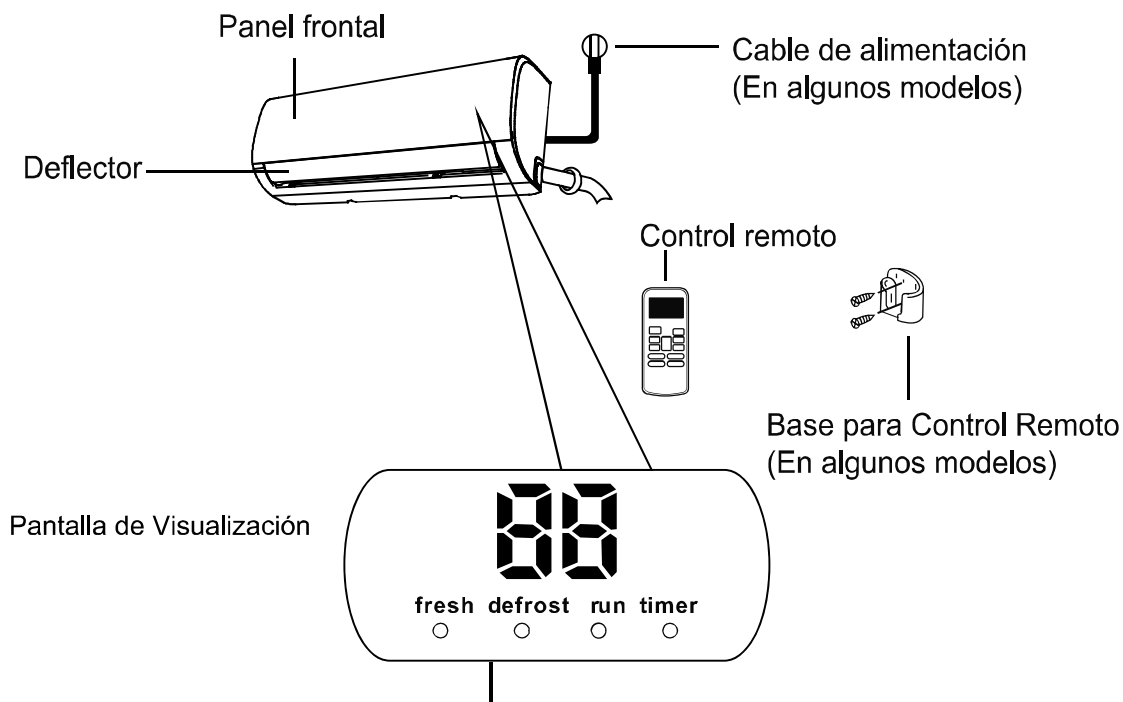

"fresh" Cuando la función FRESCO está activada (en algunos equipos).

"defrost" Cuando realiza el desescarche (en modo Calor).

"run" Cuando el equipo está en funcionamiento.

"timer" Cuando esta activada la temporización

**00** Indica el ajuste de la temperatura o la temperatura ambiente. Cuando se produce un error, se muestra el código de error (en algunos equipos)

**NOTA:** El manual sobre cómo utilizar el mando a distancia por infrarrojos no está incluido en esta documentación.

En el modo de ventilación, el equipo mostrará la temperatura ambiente.

En otros modos, el equipo mostrará el valor de consigna de temperatura.

### Información de la pantalla

## Obtener un rendimiento óptimo

El rendimiento óptimo en los modos de funcionamiento COOL, HEAT y DRY se pueden conseguir dentro de los siguientes rangos de temperatura. Cuando se utiliza el aire acondicionado fuera de estos rangos, algunos parámetros de protección y seguridad se pueden activar provocando un menor rendimiento del equipo.

### Equipo Split Inverter

	Modo Frío	Modo Calor	Modo Desh.
Temperatura Interior	17°C - 32°C (63°F - 90°F)	0°C - 30°C (32°F - 86°F)	10°C - 32°C (50°F - 90°F)
Temperatura Exterior	0°C - 50°C (32°F - 122°F)		
	-15°C - 50°C (5°F - 122°F) (Para modelos con sistemas de baja temperatura.	-15°C - 30°C (5°F - 86°F)	0°C - 50°C (32°F - 122°F)

#### Para equipos con calentador eléctrico auxiliar.

Cuando la temperatura exterior es inferior a 0°C. (32°F), se recomienda encarecidamente mantener la unidad conectada en todo momento para garantizar un rendimiento continuo sin problemas.

### Equipo Split No Inverter

	Modo Frío	Modo Calor	Modo Deshumdif.
Temperatura Interior	17°-32°C (63°-90°F)	0°-30°C (32°-86°F)	10°-32°C (50°-90°F)
Temperatura Exterior	18°-43°C (64°-109°F)		11°-43°C (52°-109°F)
	-7°-43°C (19°-109°F) (Para sistemas de baja temperatura)	-7°-24°C (19°-75°F)	18°-43°C (64°-109°F)
	18°-52°C (64°-126°F) (Equipos para clima tropical)		18°-52°C (64°-126°F) (Equipos para clima tropical)

#### Para optimizar aún más el rendimiento de la unidad, haga lo siguiente:

- Mantenga las puertas y ventanas cerradas.
- Limitar el consumo de energía mediante el uso de funciones TIMER OFF y TIMER ON.
- No bloquee las entradas y salidas de aire.
- Regularmente inspeccionar el filtro de aire y limpiarlo.

**Para una explicación detallada de cada función, consulte el Manual del control remoto.**

### Otras características

- Reinicio automático  
Si el equipo pierde alimentación eléctrica, se reiniciará automáticamente con los ajustes anteriores, una vez que se restablezca.
- Anti-moho (En algunos modelos)  
Al apagar la unidad funcionando en los modos, COOL, AUTO (COOL) o DRY, el aire acondicionado continúa funcionando a muy baja potencia para secar el agua condensada y prevenir la formación de moho.
- Wi-Fi Control (En algunos modelos)  
Mediante una aplicación es posible controlar el aire acondicionado usando el teléfono móvil y una conexión WI-FI.
- Memoria de apertura de lamas (en algunos modelos)  
Al encender el equipo, las lamas deflectoras reanudarán automáticamente su antiguo ángulo.
- Detección de fugas de refrigerante (en algunos modelos)  
La unidad interior mostrará automáticamente "CE" cuando se detecta una fuga de refrigerante.

Para una explicación detallada de las funciones avanzadas de su equipo (el modo TURBO y sus funciones de auto-limpieza), consulte el Manual de control remoto.

### NOTA SOBRE LAS ILUSTRACIONES

Las ilustraciones de este manual son con fines explicativos. La forma real de la unidad interior puede ser ligeramente diferente. El equipo físico prevalecerá.

• Ajuste del ángulo de flujo de aire

**Ajuste del ángulo vertical del flujo de aire**

Mientras que la unidad está encendida, utilice el botón SWING / DIRECT para establecer la dirección (ángulo vertical) de flujo de aire.

1. Pulse el botón SWING / DIRECT una vez para mover la lama de ventilación. Cada vez que se pulsa el botón, se movera la lama 6 °. Presione el botón hasta que se alcance la dirección de aire que prefiera.
2. Para hacer que la lama se mueva hacia arriba y hacia abajo de forma continua, pulse y mantenga pulsado el botón SWING / DIRECT durante 3 segundos. Pulse de nuevo para parar el movimiento.

**Ajuste de ángulo horizontal del flujo de aire**

El ángulo horizontal del flujo de aire debe ajustarse manualmente. Mueva la barra del deflector (Ver Fig.2.3) y ajustar manualmente a su dirección preferida. Para algunas unidades, el ángulo horizontal del flujo de aire se puede ajustar por control remoto. Consulte el Manual del control remoto.

**NOTA: POSICION DEL DEFLECTOR**

Cuando se utiliza el modo COOL o DRY, no ajuste la lama en un angulo muy vertical durante largos periodos de tiempo. Esto puede hacer que el agua se condense en la lama y caiga al suelo o en su mobiliario (Ver Fig. 2.2)

Cuando se utiliza el modo COOL o DRY, situar la lama en un ángulo demasiado vertical puede reducir el rendimiento de la unidad debido al escaso paso de aire. No mueva la lama con la mano. Esto hará que se quede fuera de posición. Si esto ocurre, apague la unidad y desenchufela durante unos segundos, reinicie la unidad. Esto restablecerá la posición.

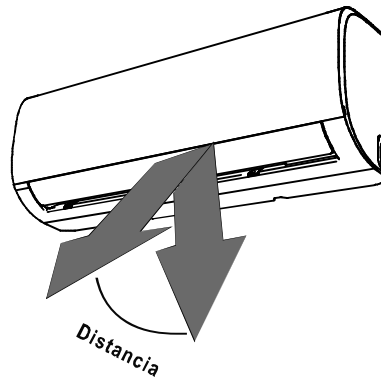

**!** Precaución: No cerrar la persiana en un ángulo demasiado vertical, durante largos periodos de tiempo. Esto puede provocar la condensación de agua gotee sobre sus muebles.

Fig. 2.2

**! PRECAUCIÓN**

No ponga sus dedos dentro o cerca del lado del ventilador de la unidad. La alta velocidad del ventilador puede causar lesiones.

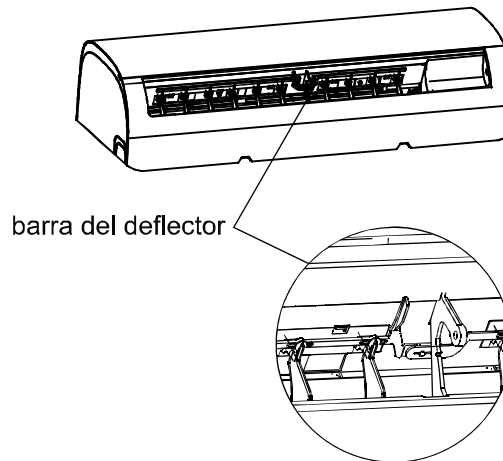

Fig. 2.3

- **SLEEP Modo de sueño**

La función SLEEP se usa para disminuir el consumo de energía cuando se duerme (no necesita los mismos ajustes de temperatura para estar cómodo). Esta función sólo se puede activar a través de control remoto.

Pulse el botón SLEEP cuando vaya a dormir. Cuando está en el modo COOL, la unidad aumentará la temperatura en 1°C después de 1 hora, y se incrementará un 1°C adicional después de otra hora. Cuando está en modo CALOR, la unidad disminuirá la temperatura en 1°C después de 1 hora, y disminuirá un 1°C adicional después de otra hora.

Mantendrá la nueva temperatura durante 7 horas y después la unidad se apagará automáticamente.

Nota: La función del sueño no está disponible en el modo FAN o DRY.

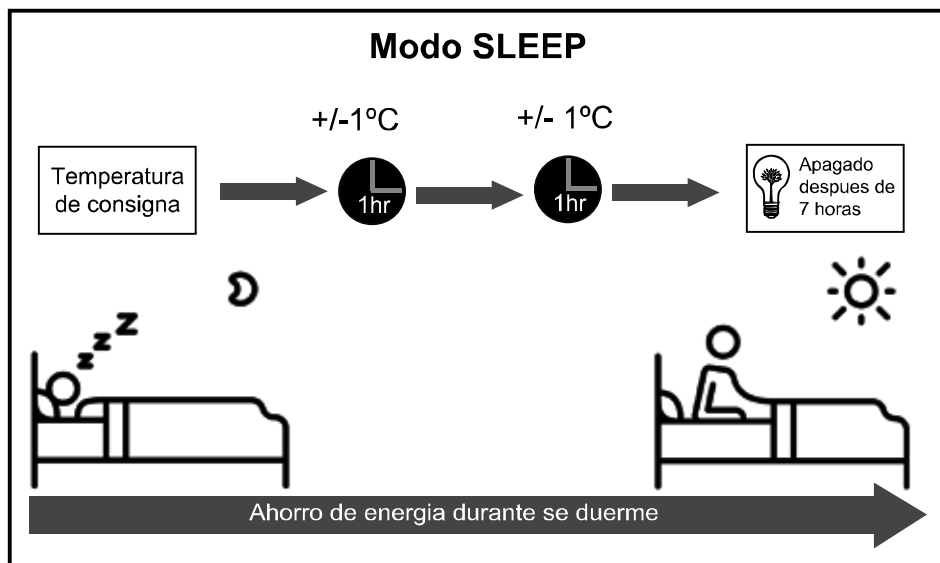

Fig. 3.1

## Funcionamiento Manual (sin control)

# 2

### Como usar el equipo sin el control remoto

Si el mando a distancia no funciona bien, el equipo puede funcionar manualmente con el botón de control que se encuentra en la unidad interior. Tenga en cuenta que la operación manual no es una solución a largo plazo, y que el funcionamiento de la unidad con el mando a distancia es muy recomendable.

#### ANTES DEL USO MANUAL

La unidad debe estar apagada antes del uso manual.

Para hacer funcionar su unidad de forma manual:

1. Abra el panel frontal de la unidad interior.
2. Busque el botón de control manual en el lado derecho de la unidad.
3. Pulse el botón del Control Manual una vez para activar el modo Automático.
4. Pulse el botón del Control Manual otra vez para activar el modo Frío.
5. Pulse el botón del Control Manual otra vez para apagar el equipo.
6. Cierre el panel frontal.

### ! PRECAUCIÓN

El botón manual está diseñado para fines de prueba y operaciones de emergencia. Por favor, no utilice esta función a menos que sea absolutamente necesario. Para restablecer el funcionamiento, use el control remoto para encender el equipo.

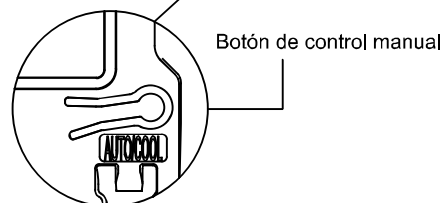
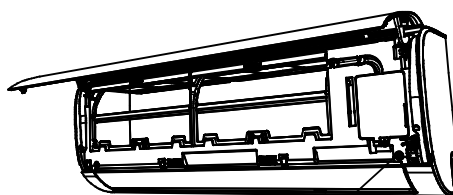

# Cuidado y mantenimiento

# 3

## Limpeza de su unidad interior

### ⚠ ANTES DEL MANTENIMIENTO O LIMPIEZA

APAGAR Y DESCONECTAR SIEMPRE SU AIRE ACONDICIONADO ANTES DE LIMPIARLO Y MANTENERLO

### ⚠ PRECAUCIÓN

Utilice sólo un paño suave y seco para limpiar el equipo. Si está muy sucio, se puede utilizar un paño empapado en agua tibia para limpiarlo.

- No use paños ni productos tratados químicamente para limpiar el equipo
- No use benceno, disolventes de pintura u otros disolventes para limpiar el equipo. Pueden causar grietas o deformaciones.
- No use agua a más de 40°C. para limpiar el panel frontal. Puede deformar o decolorar el panel.

## Limpiar el filtro de aire

Un filtro de aire obstruido puede reducir la eficiencia del equipo y puede ser perjudicial para su salud. Asegúrese de limpiar el filtro cada dos semanas.

1. Levantar el panel frontal del equipo. El filtro de aire está bajo la rejilla de entrada de aire.
2. Agarre la lengüeta en el extremo del filtro y tire de él hacia usted.
3. Tire hacia abajo del filtro para extraerlo.
4. Si su filtro tiene un pequeño filtro purificador, desmontarlo y limpiarlo con una aspiradora.
5. Limpiar el filtro de aire grande con agua tibia y jabón. Asegúrese de utilizar un detergente suave.

6. Enjuague el filtro con agua fresca, a continuación, sacuda el exceso de agua.
7. Secar en un lugar fresco y seco, evitar exponerlo directamente a los rayos de sol.
8. Cuando esté seco, montar el filtro purificador en el filtro grande y volver a colocarlo en la unidad interior.
9. Cierre el panel frontal de la unidad interior.

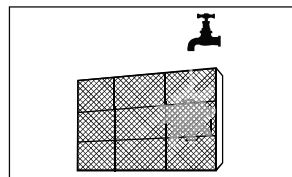
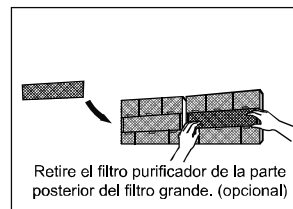
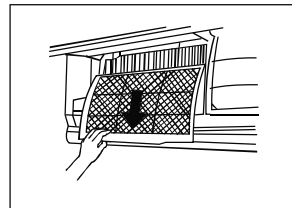
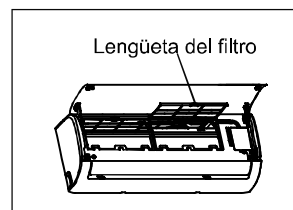

Fig. 5.1

### ⚠ PRECAUCIÓN

No toque el filtro purificador (plasma) durante 10 minutos después de apagar la unidad.

## ! PRECAUCIÓN

- Antes de limpiar o cambiar el filtro, apague el equipo y desenchufelo de la corriente.
- Al retirar el filtro, no toque las partes metálicas de la unidad. Los bordes metálicos afilados que pueden cortar.
- No use agua para limpiar el interior de la unidad interior. Puede deteriorar el aislamiento y provocar riesgo eléctrico
- No exponer el filtro a la luz solar en el secado. Esto puede dañar del filtro.

## Filtro de Aire, avisos (opcional)

### Aviso de limpieza de filtro de aire

Después de 240 horas de uso, en la pantalla de la unidad interior parpadeará "CL". Este es un recordatorio para limpiar el filtro. Después de 15 segundos, la unidad mostrara a su visualización anterior.

Para reiniciar la cuenta de horas, pulse el botón LED en el mando a distancia 4 veces, o pulse el botón de uso manual en el equipo 3 veces. Si no pone a cero el recordatorio, el indicador "CL" vuelve a parpadear cuando se vuelva a poner en marcha el equipo.

### Aviso de cambio de filtro de aire

Después de 2.880 horas de uso, en la pantalla de la unidad interior parpadeará "nF." Este es un recordatorio para cambiar el filtro. Después de 15 segundos, la unidad mostrara su visualizacion anterior.

Para reiniciar la cuenta de horas, pulse el botón LED en el mando a distancia 4 veces, o pulse el botón de uso manual en el equipo 3 veces. Si no pone a cero el recordatorio, el indicador "nF" vuelve a parpadear cuando se vuelva a poner en marcha el equipo.

## ! PRECAUCIÓN

- Cualquier trabajo de mantenimiento y limpieza de la unidad exterior debe ser realizado por personal cualificado.
- Cualquier reparación del equipo debe ser realizada por personal cualificado y con la formación y requisitos tecnicos requeridos para la misma.

## Mantenimiento - Los largos períodos sin uso

Si no va a usar el aire acondicionado durante un largo periodo de tiempo, haga lo siguiente:

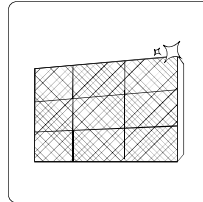

Limpiar todos los filtros

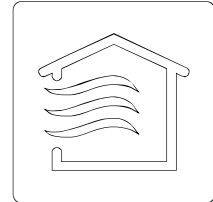

Active FAN hasta que este totalmente seco



Apague el equipo y desconecte la tensión

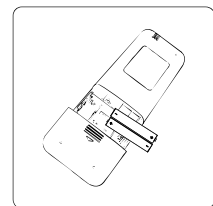

Retire las pilas del control remoto

## Mantenimiento - Inspección Pretemporada

Después de largos períodos sin uso o antes de comenzar un uso frecuente, haga lo siguiente:

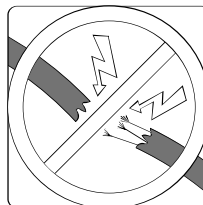

Revisar si hay cables dañados

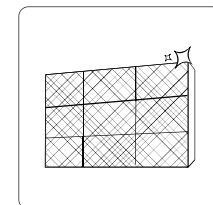

Limpiar todos los filtros



Comprobar si hay fugas

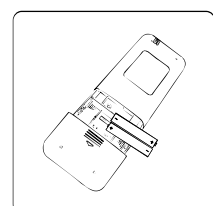

Cambie las pilas

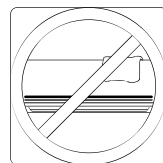

Verificar la libre circulación de aire

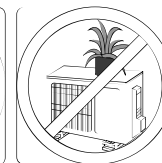



# Solución de problemas

# 4

## ! PRECAUCIONES DE SEGURIDAD

Si se presenta alguna de los siguientes casos, apague la unidad inmediatamente!

- El cable de alimentación está dañado o anormalmente caliente
- Percibe un olor a quemado
- La unidad emite sonidos fuertes o anormales
- Un fusible fundido o el disyuntor se desconecta frecuentemente
- Agua u otros elementos caen dentro o junto al equipo

**NO INTENTE SOLUCIONAR ESTO USTED MISMO!**

**CONTACTE CON EL CENTRO DE ASISTENCIA TECNICA INMEDIATAMENTE**

## Problemas comunes

Los siguientes problemas no son por mal funcionamiento y en la mayoría no requerirán reparación.

Problema	Posibles causas
La unidad no se enciende al pulsar el botón ON / OFF	El equipo tiene una función de protección de 3 minutos entre paro y arranque, que le protege de sobrecargas. La unidad no se pone en marcha durante tres minutos después de haberse parado.
La unidad cambia de modo FRÍO o CALOR a modo FAN	El equipo puede cambiar su configuración para evitar la formación de escarcha en la unidad. Una vez que la temperatura aumenta, la unidad comenzará a operar en el modo seleccionado previamente de nuevo.
	La temperatura seleccionada se ha alcanzado, momento en el que el equipo apaga el compresor. La unidad pondrá el compresor en marcha cuando la temperatura fluctúe de nuevo.
La unidad interior emite niebla blanca	En regiones húmedas, una gran diferencia de temperatura entre el aire de la habitación y el impulsado por el aire acondicionado puede causar niebla blanca.
Las unidades interior y exterior emiten niebla blanca	Cuando la unidad se reinicia en modo de calor después del desescarche, puede emitir niebla blanca debido a la humedad generada a partir del proceso de descongelación.

Problema	Posibles Causas
<b>La unidad interior hace ruidos</b>	Se puede producir un sonido de aire que corre cuando la lama restablece su posición.
	Un sonido crujiente puede ocurrir después de funcionar el equipo en modo de calor debido a la expansión y contracción de las piezas de plástico del equipo.
<b>La unidad interior y la unidad exterior hacen ruidos</b>	Un silbido bajo durante la marcha: Esto es normal y es causado por la circulación del gas refrigerante, a través de las unidades interiores y exteriores.
	Un silbido bajo cuando se inicia el sistema, cuando deja de funcionar o en desescarhe: Este ruido es normal y es causado por la interrupción de movimiento en el gas refrigerante o cambiando de dirección.
	Un sonido crujiente: Es normal por la expansión y contracción de plásticos y de metales, causadas por los cambios de temperatura durante el funcionamiento.
<b>La unidad exterior hace ruidos</b>	La unidad hará sonidos diferentes en función de su modo de funcionamiento actual.
<b>Emisión de polvo desde la unidad interior o exterior</b>	Las unidades pueden acumular polvo durante periodos prolongados de no utilización, que salen cuando se enciende el equipo. Esto se puede mitigar, cubriendo las unidades durante largos periodos de inactividad.
<b>Los equipos emiten mal olor</b>	La unidad puede absorber los olores del ambiente (por ejemplo de muebles, la cocina, cigarrillos, etc.) que serán emitidos durante su funcionamiento.
	Los filtros del equipo han creado moho y deberán limpiarse.
<b>El ventilador de la unidad exterior no funciona</b>	Durante el funcionamiento, la velocidad del ventilador se controla para optimizar el funcionamiento del producto.
<b>El funcionamiento es erróneo, imprevisible o no da respuesta</b>	La interferencia de las torres de telefonía celular y otros dispositivos remotos pueden hacer que el equipo no funcione correctamente. En este caso, pruebe lo siguiente: <ul style="list-style-type: none"> <li>• Desconecte la alimentación y vuelva a conectarlo.</li> <li>• Pulse ON / OFF en el control remoto y reinicie la operación</li> </ul>

NOTA: Si el problema continúa, póngase en contacto con su distribuidor o con el centro de asistencia más cercano. Proporcionarles una descripción detallada del mal funcionamiento del equipo, así como la referencia del modelo y otros datos de interés.

Cuando se produzca un problema, por favor, compruebe los siguientes puntos antes de ponerse en contacto con una empresa de reparación.

Problema	Posibles Causas	Solución
<b>Bajo rendimiento en modo frío</b>	La temperatura de consigna es más alta que la temperatura ambiente	Bajar el ajuste de temperatura
	Las baterías interior o exterior del equipo están sucias	Limpiar la batería afectada
	El filtro de aire está sucio	Retire el filtro y limpiarlo según las instrucciones
	No circula aire a través de los equipos	Apague la unidad y retire la obstrucción, vuelva a encenderla.
	Las puertas y ventanas están abiertas	Verificar de que todas las puertas y ventanas están cerradas mientras funciona el equipo.
	Exceso de calor por radiación directa del sol.	Cierre las ventanas y las cortinas durante períodos de mucho calor o sol brillante.
	Demasiadas fuentes de calor en la habitación (personas, ordenadores, electrónica, etc.)	Reducir la cantidad de fuentes de calor
	Baja carga de refrigerante por fuga.	Verificar si hay fugas, vuelva a sellar y completar refrigerante.
	Modo Silencio activado	Según la lógica de control, el modo Silencio puede reducir el rendimiento del equipo. Desactive esta función

Problema	Posible Causa	Solución
<b>El equipo no funciona</b>	Fallo de corriente	Esperar a que retorne la corriente
	El equipo esta apagado	Encender el equipo
	El fusible esta dañado	Cambiar el fusible
	Las baterías del control remoto estan agotadas	Cambiar las baterías
	La protección de 3 minutos esta activada.	Esperar 3 minutos para que arranque el equipo
	Temporización activada	Desactivar temporización
<b>El equipo arranca y para frecuentemente</b>	Incorrecta carga de refrigerante en el equipo	Compruebe si hay fugas y recargar el sistema con refrigerante.
	Humedad u otros elementos en el circuito frigorífico	Evacuar y recargar el sistema con refrigerante
	Daños en el compresor	Cambiar el compresor
	El voltaje es demasiado alto o demasiado bajo	Ajustar voltaje dentro del rango de funcionamiento
<b>Bajo rendimiento en calor</b>	La temperatura exterior es inferior a 7°C	Utilice un dispositivo de calefacción auxiliar
	El aire frío está entrando a través de puertas y ventanas	Comprobar que todas las puertas y ventanas están cerradas durante el uso
	Refrigerante baja utilización debido a fugas o a largo plazo	Compruebe si hay fugas, reparar si es necesario y completar refrigerante
<b>Parpadeo de luces en la pantalla</b>	La unidad puede detener su funcionamiento o seguir trabajando con seguridad. Si las luces indicadoras siguen parpadeando o aparecen códigos de error, espere unos 10 minutos. El problema puede desaparecer solo.	
<b>En la pantalla del equipo aparecen codigos de error</b>	Si no es así, desconecte al corriente y vuelva a conectarla. Ponga en marche el equipo.	
<ul style="list-style-type: none"> <li>• E0, E1, E2...</li> <li>• P1, P2, P3...</li> <li>• F1, F2, F3...</li> </ul>	Si continua el problema, desconecte la alimentación y póngase en contacto con el centro de asistencia técnica más cercano.	

NOTA: Si continua el problema después de realizar los controles y diagnósticos indicados anteriormente, apague el aparato inmediatamente y póngase en contacto con un centro de asistencia autorizado.

## Directiva Europea sobre reciclaje

5

Este equipo contiene refrigerante y otros materiales potencialmente peligrosos. Al deshacerse de este equipo, la ley exige la recogida y un tratamiento especial. No se deshaga de este producto como residuo doméstico o residuos urbano no seleccionado.

Para deshacerse de este equipo, tiene las siguientes opciones:

- Dejar el equipo en las instalaciones de recogida de residuos electrónicos en su municipio.
- Al comprar de un nuevo equipo, el vendedor puede recuperar el equipo viejo sin cargo.
- El fabricante admitirá de nuevo el equipo viejo sin cargo.
- Vender el equipo a los distribuidores de chatarra certificados.

### Aviso especial

Si desecha el aparato en el bosque o en otros entornos naturales pone en peligro su salud y es malo para el medio ambiente. Las sustancias peligrosas pueden filtrarse a las aguas subterráneas y entrar en la cadena alimentaria.

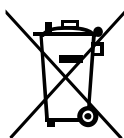



**Manual de uso y cuidado**  
**Precauciones importantes**

Este producto es para uso domestico únicamente.